

Scheda tecnica

Tipo: 688000 Nastro trasportatore universale, lungo, light: per carico e scarico colli
Nastro trasportatore telescopico, azionamento elettrico e piattaforma idraulica regolabile in altezza

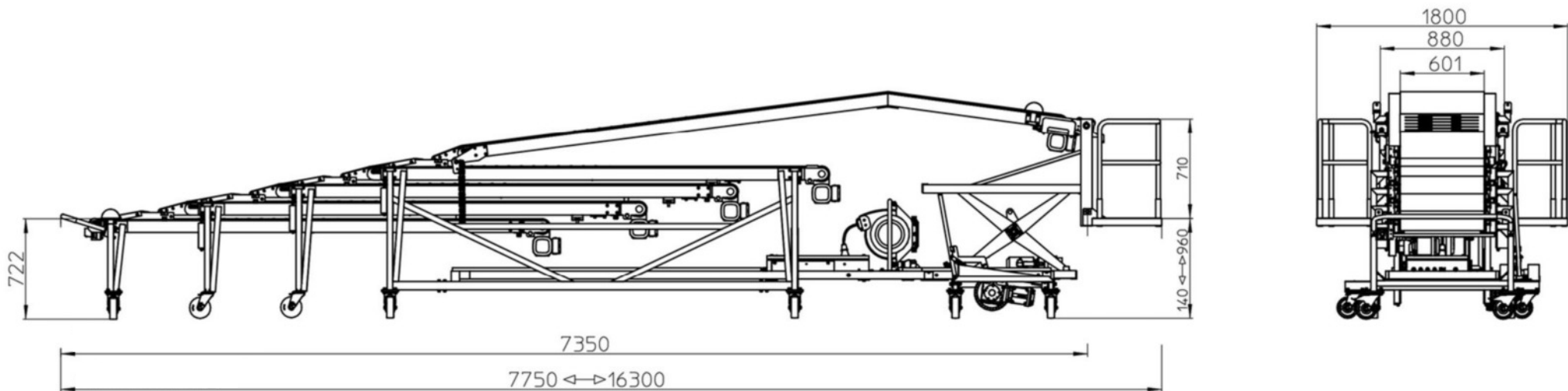

Specifiche tecniche:

Velocità regolabile: da 0,3 ÷ 0,7 m/s
Temperatura di esercizio: da -15°C a +50°C
Grado di protezione: IP54
Carico massimo: 50kg/ml

Carico massimo della piattaforma di lavoro: 150kg
Cinghia modulare con inserti in Gomma
Livello di rumore: <78dB

Dati elettrici:

Tensione/frequenza di rete: 380V +/-5%, 50Hz +/-2%
Potenza: Max. 2,0Kw / potenza nominale 1,6Kw
Spina per dispositivo a parete: CEE 400V, 16A, 5Pin (3L+N+PE)
Unità idraulica: +/-0.37Kw/380V

Misure e peso:

Lunghezza in posizione di trasporto: 7350mm
Lunghezza in posizione di lavoro: 7750÷16300mm
Larghezza della piattaforma di lavoro: 1800 mm
Larghezza del nastro modulare: 600mm

